

ABENE VHF-380



OBS! Maskinen på bilden är extrautrustad

STYRSYSTEM

HEIDENHAIN

TNC-620 eller TNC-640

SIEMENS

840D sl

FANUC

OiMD - Manual Guide i

ABENE VHF-380 TI

Vertikal/Horisontal Fräsmaskin
Unik design för optimal flexibilitet

- Enkel manuell bearbetning
- Kombinerad manuell/CNC med enkla förprogrammerade cykler
- Kompletta CNC-bearbetning i 3 - 5axlar Allt i ett....

ABENE VHF-380

STYRSYSTEM

HEIDENHAIN

TNC-620 Std.

TNC-640 Option

SIEMENS

840D sl Option

FANUC

0iMD – Manual Guide

Option



Standardutrustning

- Härdade och slipade gejdrar i alla axlar
- Heidenhain optiska skalor i 3 axlar
- Kulsruvar med hög precision i X Y Z
- Motor 7,5 kW med högt vridmoment i spindeln
- Steglös matningshastighet manuellt & CNC
- Mekanisk och elektrisk handratt
- Öppen dörr manuell bearbetning med
- ABENE enkla förprogrammerade cykler
- Komplet kylvätskeanordning
- Bordsmonterat CE-skydd
- Maskinlampa 24V LED
- Automatiskt smörjsystem
- Nycklar och instruktionsböcker
- Reservdelsbok och indikeringsprotokoll
- 2-steps automatisk växellåda, med digitalt styrd spindel
- Heidenhain TNC-620

TILLBEHÖR

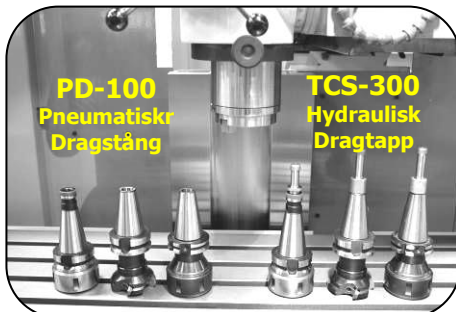

PD-100
Pneumatisk
Dragstång

TCS-300
Hydraulisk
Dragtapp

VERKTYGSLÄSNING

PD-100: Pneumatisk dragstång
TCS-300: Hydraulisk låsning med universella dragtappar för: DIN 2080/69871 & BT40.

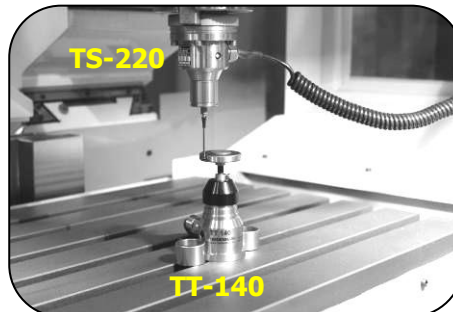

TS-220

TT-140

MÄTUTRUSTNING

TS-220: Touchprobe för mätning av arbetsstycke.
TT-140: Probe för mätning av verktyg.

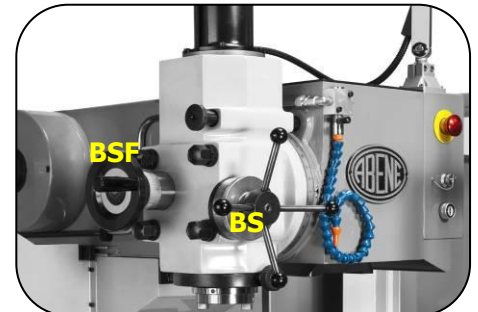

BSF

BS

TYP AV SPINDELHUVUD

BS: Borrande spindel, pinolrörelse 75 mm.
BSF: Extra handratt för finjustering, 1 varv/3 mm.

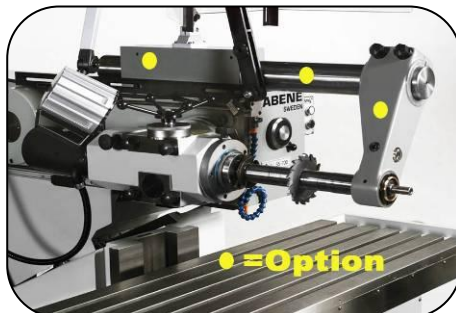

● = Option

HORISONTAL BEARBETNING

Bomstöd: Stöd vid horisontal bearbetning med långa fräsdorn.

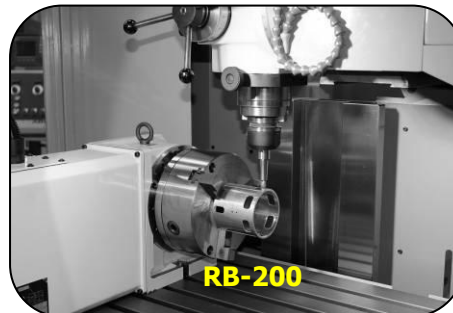

RB-200

4:e AXEL

RB-200: CNC rundbord som 4:e axel, att användas som A, B eller C axel.
Dubbdocka och chuck



ÖVRIGA TILLBEHÖR

Maskskor: Justerbara M16, 120 mm/diam.
Maskinskruvstycken: Olika storlekar finns

BEARBETNING

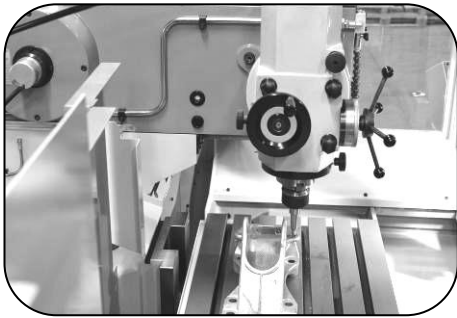

VERTIKAL POSITION

Spindelhuvud låst med indexstift i Vertikalt läge. Överbommen i övre position
Spindelnos-bord: 45-520 mm

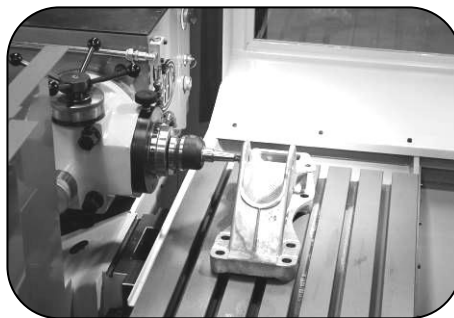

HORISONTAL POSITION

Spindelhuvud låst med indexstift i horisontalt läge. Överbommen i övre position
Spindelnos-bord: 85-560 mm

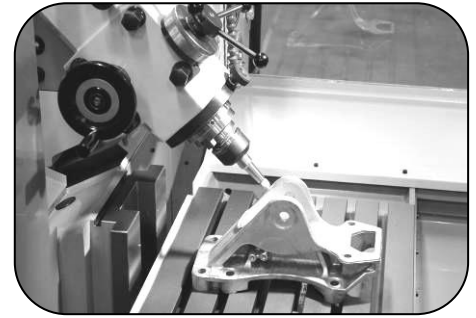

VALFRI POSITION (STEGLÖS)

Spindelhuvudet låst i valfri position inom 140° och överbom i valfri position. Bearbetning kan göras i valfri vinkel och höjdposition.

ABENE VHF-380 TI är byggd efter ABENEs världsunika koncept med spindelhuvudet placerat på sidan för säker och snabb omställning vertikalt/horisontalt samt snedbädd på stativet som ger möjlighet att förflytta överdelen i höjddled, detta ger samma arbetsutrymme såväl i vertikalt läge som horisontalt. De ergonomiskt utplacerade reglagen tillsammans med standard systemet **TNC-620** gör **ABENE VHF-380** till ett oslagbart val när det gäller att snabbt gå från idé till färdig detalj med ekonomiskt bästa resultat.

SOFTWARE (Heidenhain TNC-620 Std.)

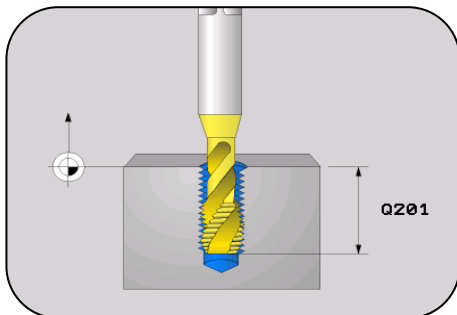

ABENE Cykler

Enkla & snabba "allt-i-ett" cykler för de mest förekommande Fräs- & borringar, utvecklat i

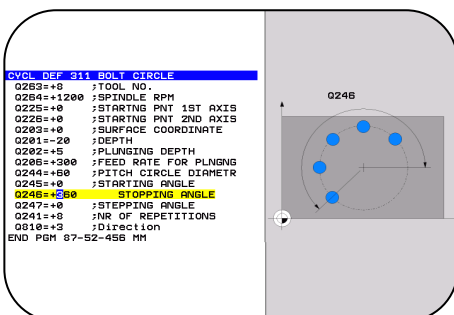

Allt-i-ett

Med ABENE Cykler väljer du bara: vad du vill göra - vilket verktyg som ska användas - var på arbetsstycket. Maskinen gör

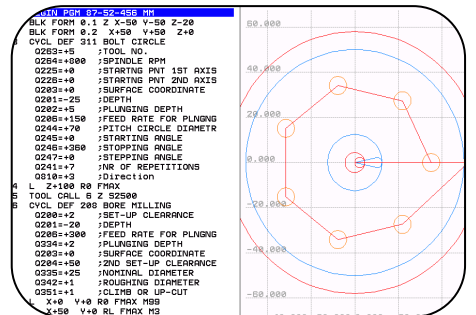

Flexibilitet

ABENEs cykler kan programmeras enskilt eller fritt kombineras med Heidenhains dialog-programmering och Heidenhains egna cykler.

ABENE Cykler

- Förpositionering
- Borring
- Borring - Hålcirklar
- Borring - Hålrader
- Cirkulär fickfräsning
- Rektangulär fickfräsning
- Planfräsning
- Spårfräsning
- Gängning

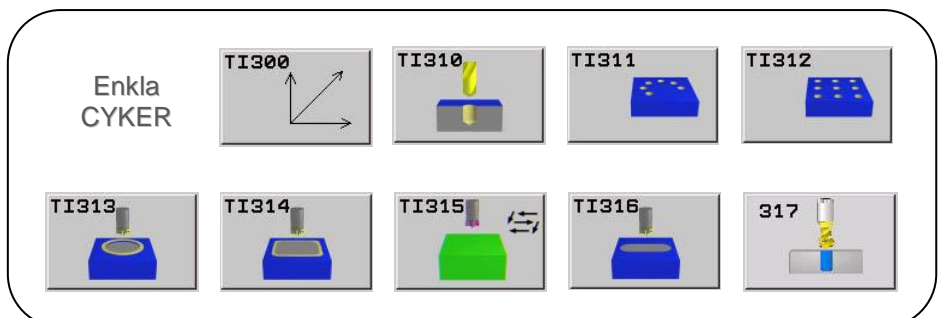

TEKNISKA DATA

TEKNISK DATA	VHF-380 M	VHF-380 BS	ENHET
BORD			
Uppspänningsyta	900 x 500	900 x 500	mm
T-spår	7 x 14 H7	7 x 14 H7	mm
Max belastning	400	400	Kg
RÖRELSER			
Längdrörelse	800	800	mm
Tvårrörelse	500	500	mm
Vertikalrörelse	475	475	mm
Matningar antal	Steglöst	Steglöst	
Snabbmatning X,Y	4000	4000	mm/min
Snabbmatning Z	1500	1500	mm/min
Matn. motor AC (Z)	4,2 (13)	4,2 (13)	Nm
NOGGRANNHET			
Positionering	+/- 0,001	+/- 0,001	mm
Repeterbarhet	+/- 0,005	+/- 0,005	mm
SPINDEL			
Spindelvarvtal	55-4000	55-4000	rpm
Frässpindel/Kona	ISO40 / DIN2080	ISO40 / DIN2080	
Varvtal inställning	Automatisk	Automatisk	2 Steg
Spindel motor	7,5	7,5	kW
Spindelvridning	0-140	0-140	degrees
Pinolrörelse	-	75	mm
Fin matn. Pinol	-	3 (option)	mm/rev.
INSTALLATION/TRANSPORT DATA			
Effektbehov	25/20	25/20	A/kVA
Luft (om verktygslåsning)	6	6	Bar
Dimensioner LxWxH	2200x1800x2000	2200x1800x2000	mm
Brutto vikt	2850	2850	kg
Netto vikt	2650	2650	kg

DIMENSIONER

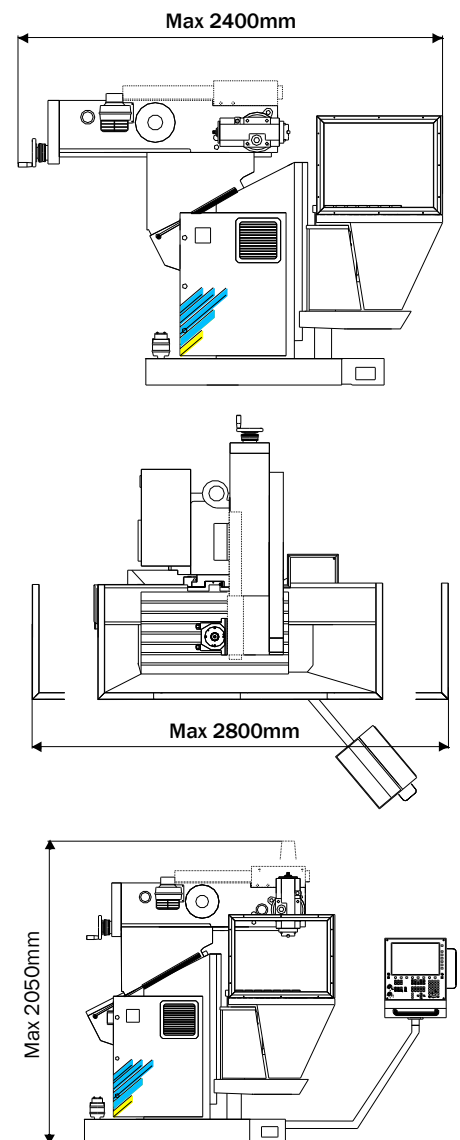

SPINDEL DIAGRAM VÄXELSTEG

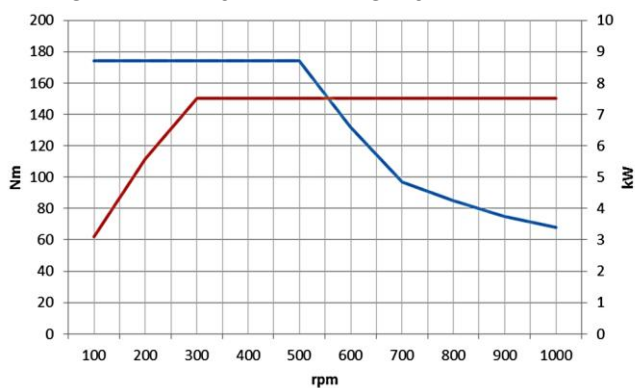

SPINDEL DIAGRAM VÄXELSTEG

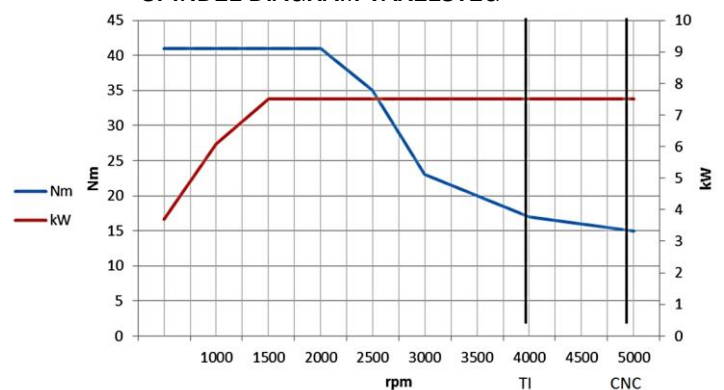

ABENE Machine AB

Box 147, 615 23 Valdemarsvik, Sverige

Tel: 0123 51175

Fax: 0123 51567

E-mail: sales@abene.se

www.abene.se